

# Domekt R 250 F C6

Maksimalus įrenginio našumas, m³/h	250
Maksimalus įrenginio našumas, l/s	69
Atskaitos srautas, m³/s	0,049
Atskaitos slėgio skirtumas, Pa	50
SPI, W/(m³/h)	0,39
Šilumos atgavimo šiluminis naudingumas, %	80
Oro šildytuvo galia, kW / Δt, °C	1/16,7
Maitinimas, V	1~230
Maksimalus srovės stiprumas HE, A	6,1
Maitinimo kabelio skerspjūvis, mm²	3 × 1,5
Ventiliatoriaus pavaros elektrinė jėgimo galia esant didžiausiam srautui, W	90
Ventiliatoriaus pavaros elektrinė jėgimo galia atskaitos taške, W	40
Garso galios lygis, Lwa, dB(A)	48
Garso slėgio lygis, Lpa, dB(A)	37
Oro filtrų matmenys B×H×L, mm	278×258×46
Bendri įrenginio matmenys B×H×L, mm	602×310×842
Priežiūros erdvė, mm	300
Masė, kg	40



## Našumas

Įrenginys su standartine komplektacija

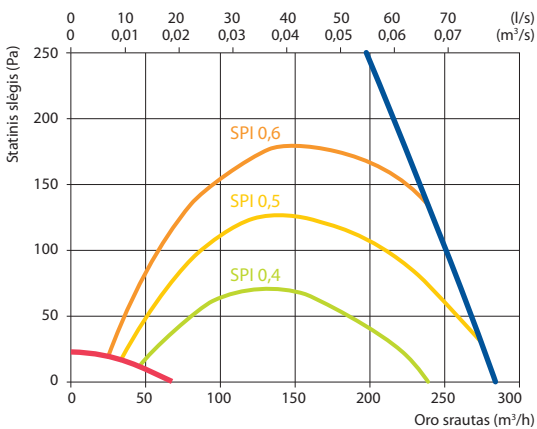

## Šiluminis naudingumas

Lauke, °C	Žiema					Vasara		
	-23	-15	-10	-5	0	25	30	35
Po šilumogražio, °C	13	14,6	15,6	16,6	17,6	22,6	23,6	24,6

Patalpos temperatūra + 22 °C, 20 % santykinė drėgmė

## Dešininis (R2)

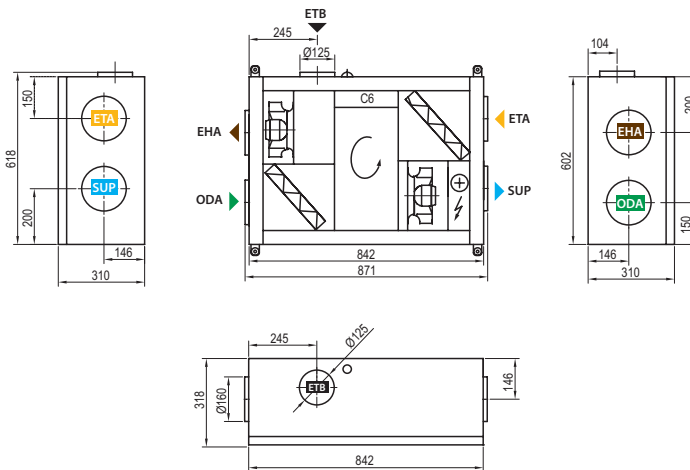

## Durų atidarymo kryptis

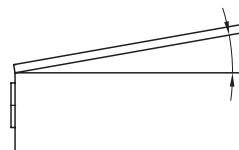

## Kairinis (L2)

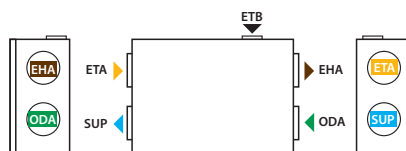

## Priedai

Uždarymo sklendė	AGUJ-M-160+LF230/CM230
Triukšmo slopintuvas	A/D AGS-160-50-600-M B/C AGS-160-50-900-M
Vandeninis šildytuvas	DH-160
Aprišimo mazgas	PPU-HW-3R-15-0,4-W2
2-eigis vožtuvas (šildytuvui)	VVP47.10-0,4
Vandeninis aušintuvas	DCW-0,2-1
2-eigis vožtuvas (aušintuvui)	VVP47.10-1,6
Paėmimo/išmetimo grotelės	LD-160
Vand. šildytuvas-aušintuvas	DHCW-160

## Montavimo padėties

