

Serija
RECOM RT EC



Oro padavimo ištraukimo sistemos, kurių našumas iki **710 m³/val.**, nuo garso ir šilumos izoliuotame korpuse. Rekuperacijos efektyvumas iki **87 %**

Aprašymas

Oro padavimo ištraukimo sistemos RECOM RT EC - tai visiškai paruošta vėdinimo įranga, užtikrinanti gryno oro filtravimą ir padavimą į patalpą ir užteršto oro pašalinimą. Ištraukiamo oro šiluma rotaciniu šilumokaičiu perduodama tiekiamam orui. Naudojama įvairios paskirties patalpų vėdinimo sistemose, kai reikalingas ekonomišką sprendimas ir valdoma vėdinimo sistema. Panaudojus EC variklius, elektros energijos suvartojimas sumažėjo 1,5-3 kartus, tuo pačiu užtikrinant aukštą našumą ir mažą triukšmo lygį. Visi modeliai skirti sujungti su apvaliais ortakiais, kurių vardinis skersmuo 160 arba 200 mm.

Modifikacijos

RECOM RT EC – modelis su elektriniu šildytuvu.

Korpusas

Korpusas pagamintas iš cinkuoto plieno, viduje turi šilumos ir garso izoliaciją iš mineralinės vatos. RECOM RT EC izoliacijos storis 40 mm. Įranga aptarnaujama iš apatinės plokštės pusės.

Filtrai

Oro filtravimui įrenginyje yra du įmontuoti filtrai, kurių filtravimo klasė yra G4 ir F7. Ištraukiamas iš patalpų oras valomas sumontuotu G4 filtravimo klasės filtru. Papildomai lauko orui filtruoti gali būti naudojamas H13 filtravimo klasės filtras.

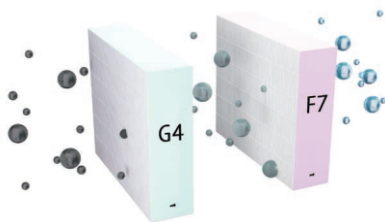

Elektros variklis

Naudojami didelio efektyvumo elektroniškai komutuojami(EC) varikliai su išoriniu rotorium, turintys išcentrinį darbatį. Tokie varikliai šiuo metu yra naujusias sprendimas energijos tiekimo srityje.

EC varikliai pasižymi dideliu našumu ir optimaliu valdymu visuose sukimosi greičių diapazonuose. Neabejotinas elektroniškai komutuojamų variklių privalumas yra aukštas efektyvumas (iki 90 %).

Rotacinis šilumokaitis

Rotacinis šilumokaitis – tai besisukantis cilindras, pripildytas gofruotos aliuminio juostos sluoksniais, kurie išdėstyti taip, kad pro juos tekėtų lauko ir ištraukiamo oro srautai.

Sukimosi metu juosta, iš kurios pagamintas šilumokaitis, kontaktuoja pirma su lauko, po to su ištraukiamo oro srautais.

Dėl to juosta pakaitomis įšyla ir atvėsta ir tuo būdu perduoda šilto oro srauto šilumą ir drėgmę šaltam orui. Rotacinio šilumokaičio privalumas lyginant su plokšteliniais šilumokaičiais - kondensato nebuvimas, komfortiškos oro drėgmės palaikymas ir geras atsparumas apšalimui.

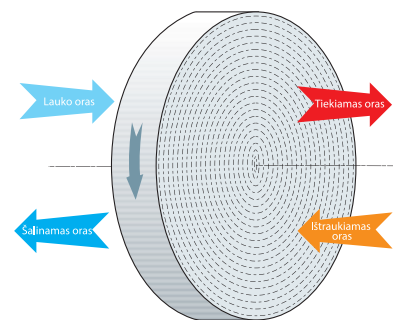

Rotacinio šilumokaičio veikimo principas

Elektrinis šildytuvai

Įrenginiuose RECOM RT EC sumontuoti elektriniai šildytuvai. Jeigu šilumos rekuperacija nepavyksta pasiekti užduotos tiekiamo oro temperatūros vertės, automatiškai įsijungia šildytuvai, kuris pašildo į patalpas tiekiamą orą. Šildytuvai turi apsaugos priemones, skirtas užtikrinti patikimą įrenginio veikimą.

Automatika

Norint įrenginį valdyti Wi-Fi ryšiu, reikia parsisiųsti mobiliąją programėlę RECOM AHU.

Montavimas

Oro tiekimo ir ištraukimo įrenginys kabinaamas ant sienos arba statomas ant grindų. Prieiga prie įrenginių ir filtrų priežiūros tikslams suteikiama iš priekinės panelės pusės.

Sąlyginis žymėjimas

Serija	Šilumokaičio tipas	Vardinis našumas, m ³ /val.	Atvamzdžių išdėstymas	Korpuso konstrukcija	Šildytuvo tipas	Variklio tipas	Valdymo pultas
RECOM RT EC	R: rotacinis	250, 350, 650	T: pakabinamas	Izoliacijos storis 40 mm	Elektrinis	EC: sinchroninis variklis su elektriniu valdymu	RECOM

Matmenys

Modelis	Matmenys, mm					
	Ø D	Ø D1	L1	L	B	H
RECOM 2 RT EC	160	125	1100	1003	688	345
RECOM 4 RT EC	160	125	1365	1270	818	361
RECOM 6 RT EC	200	125	1542	1445	932	422

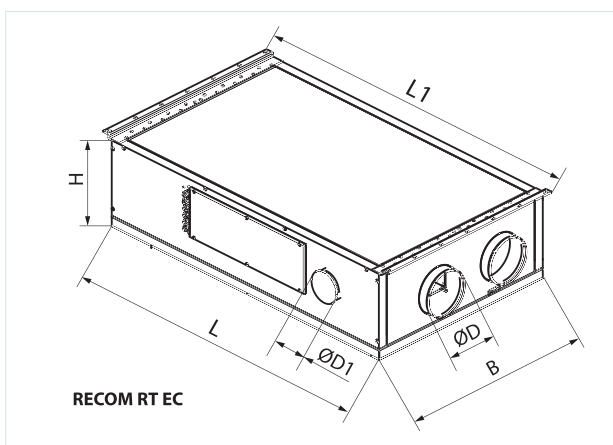

Oro temperatūros nustatytos už šilumokačio:

$$t = t_{\text{isor}} + k_{\text{sil}} * (t_{\text{istr}} - t_{\text{isor}}) / 100,$$



kur

t_{isor} – lauko oro temperatūra °C,

t_{istr} – ištraukiamo oro temperatūra °C,

k_{sil} – šilumokačio našumas (pagal schemą), %.

Valdymas ir automatika

Funkcijos	RECOM automatika
Valdymas mobiliąja programėle per Wi-Fi	+
Valdymas laidiniu nuotoliniu pulteliu	FP (priedas) 
Valdymas belaidžiu nuotoliniu pulteliu per Wi-Fi	FP Wi-Fi (priedas) 
Valdymas laidiniu nuotoliniu LCD pulteliu	FPD (priedas) 
BMS	RS-485
	WI-FI
	Internetas
	MODBUS (RTU, TCP)
	RECOM Cloud Server servisas
Greičio perjungimas	+
Filtrų keitimo indikacija	Pagal motovalandų skaitiklį
Avarijų indikacija	Išsamus avarijų aprašymas mobiliojoje programėleje
Savaitinis tvarkaraštis	+
Timeris (laikmatis)	+
Boost režimas	+
Židinio funkcija	+
Aušintuvo pajungimas	Papildomi priedai*
Virtuvinio gartraukio pajungimas	Papildomi priedai*
Minimalus tiekiamo oro temperatūros reguliavimas	+
Drėgmės kontrolė	Papildomi priedai*
CO ₂ kontrolė	Papildomi priedai*
VOC kontrolė	Papildomi priedai*
Priešgaisrinės signalizacijos daviklio prijungimas	Papildomi priedai*

*Papildoma – funkcija, galima įsigijus specialų priedą.

ORO PADAVIMO – IŠTRAUKIMO SISTEMOS SU ŠILUMOS REKUPERACIJA

Techniniai duomeys

	RECOM 2 RT EC	RECOM 4 RT EC
Įrenginio maitinimo įtampa, V/50 Hz	1~220-240	
Maksimali įrenginio galia be elektrinio šildytuvo, W	135	185
Maksimali įrenginio galia su elektriniu šildytuvu, W	835	1585
Maksimali įrenginio srovė be elektrinio šildytuvo, A	1,0	1,3
Maksimali įrenginio srovė su elektriniu šildytuvu, A	4,1	6,9
Didžiausias oro srautas, m ³ /h	310	430
RPM [min ⁻¹]	2200	3570
Garso slėgio lygis 3 m atstumu, dBA	21	31
Pernešamo oro temperatūra [°C]	-25...+40	
Korpuso medžiaga	Cinkuota skarda	
Izoliacija	40 mm, mineralinė vata	
Ištraukiamo oro filtras	G4	
Lauko oro filtras	G4, F7 (H13 papildomai)	
Pajungiamo ortakio skersmuo, mm	160	
Svoris, kg	56	82
Šilumokaičio efektyvumas, %	Nuo 71 iki 87	Nuo 72 iki 87
Šilumokaičio tipas	Rotacinis	
Šilumokaičio medžiaga	Aliuminis	
Energinio našumo klasė	A	

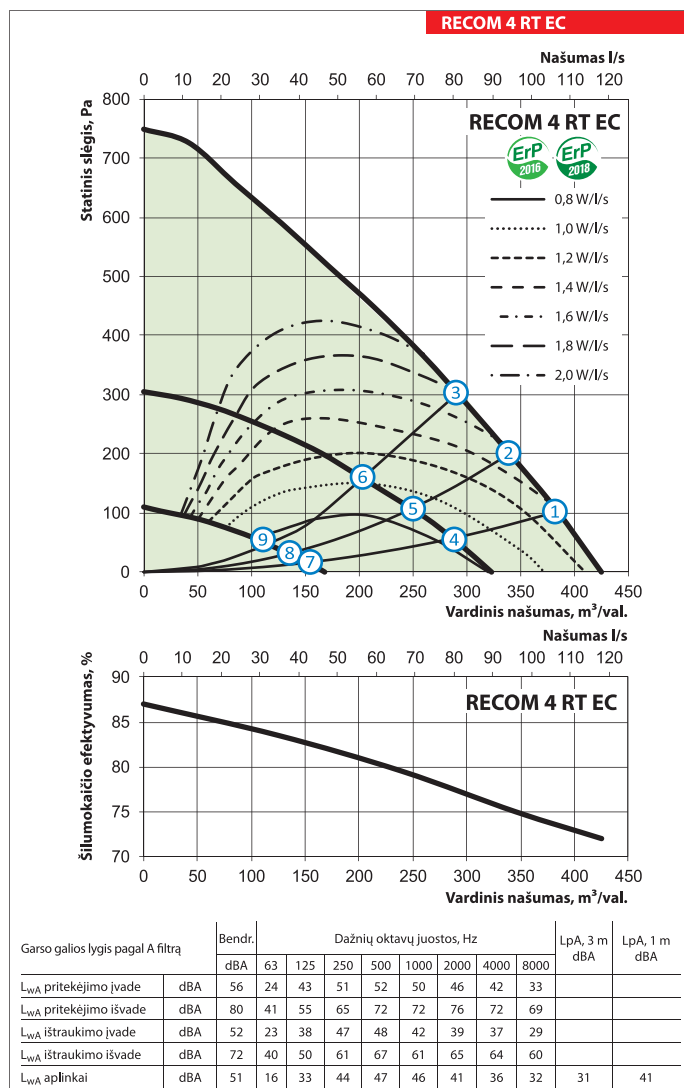
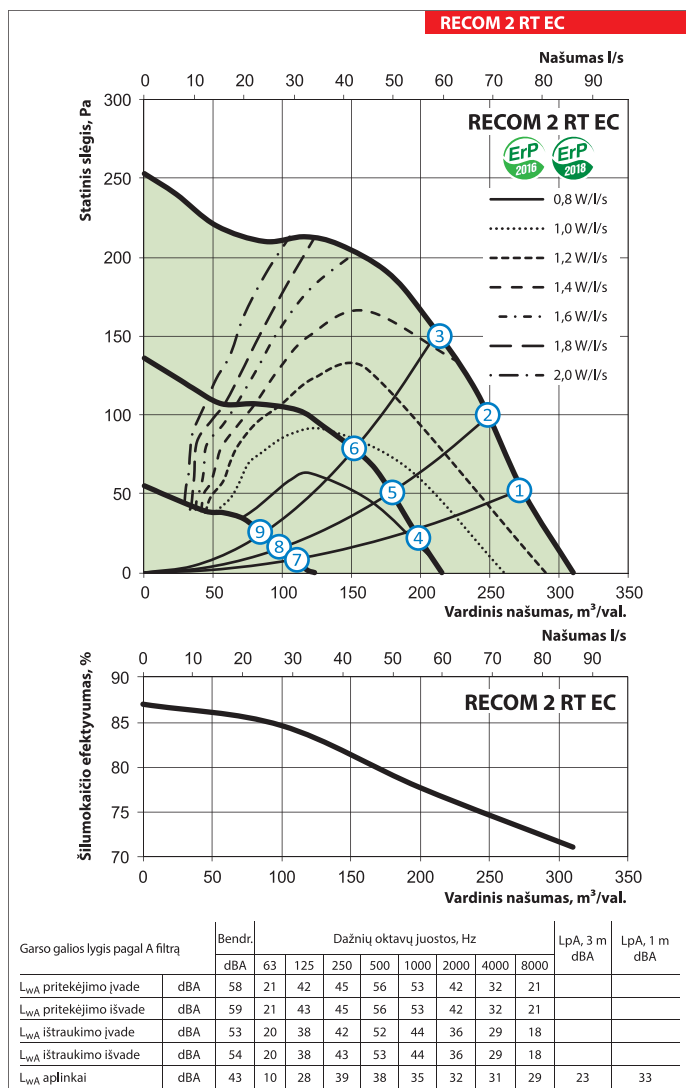

Techniniai duomeys



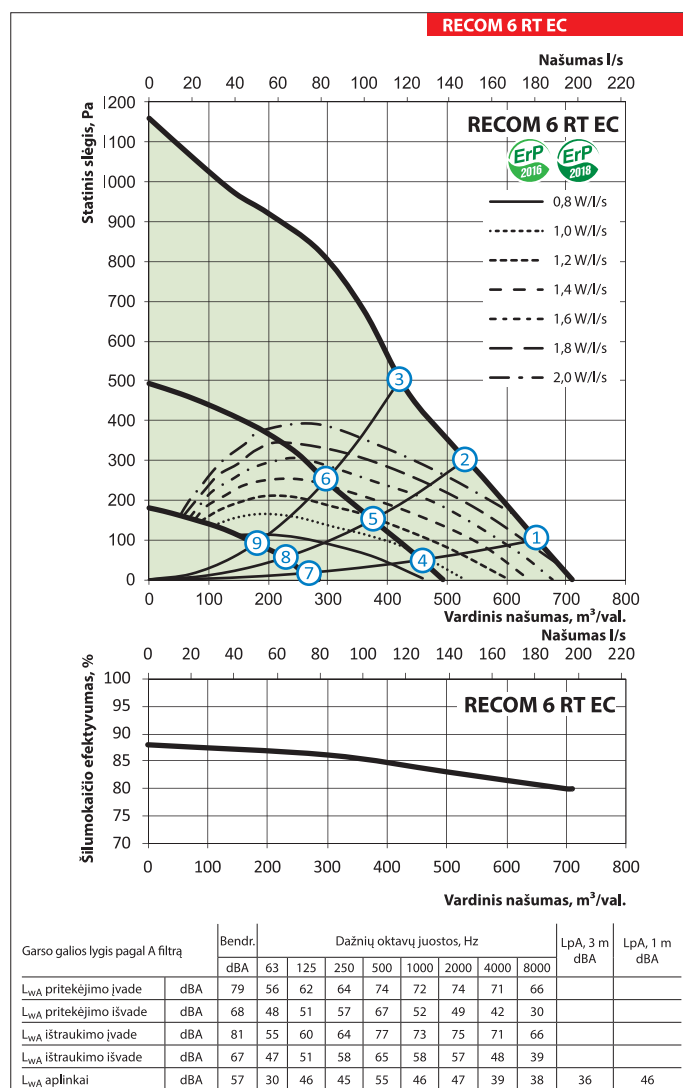

	RECOM 6 RT EC
Įrenginio maitinimo įtampa, V/50 Hz	1~220-240
Maksimali įrenginio galia be elektrinio šildytuvo, W	367
Maksimali įrenginio galia su elektriniu šildytuvu, W	3167
Maksimali įrenginio srovė be elektrinio šildytuvo, A	2,5
Maksimali įrenginio srovė su elektriniu šildytuvu, A	13,7
Didžiausias oro srautas, m ³ /h	710
RPM [min ⁻¹]	3600
Garso slėgio lygis 3 m atstumu, dBA	36
Pernešamo oro temperatūra [°C]	-25...+40
Korpuso medžiaga	Cinkuota skarda
Izoliacija	40 mm, mineralinė vata
Ištraukiamo oro filtras	G4
Lauko oro filtras	G4, F7 (H13 papildomai)
Pajungiamo ortakio skersmuo, mm	200
Svoris, kg	104
Šilumokaičio efektyvumas, %	Nuo 80 iki 87
Šilumokaičio tipas	Rotacinis
Šilumokaičio medžiaga	Aliuminis
Energinio našumo klasė	A



ORO PADAVIMO – IŠTRAUKIMO SISTEMOS SU ŠILUMOS REKUPERACIJA

Taškas	Galia, W			Garso slėgio lygis už 3 m, dBA		
	RECOM 2 RT EC	RECOM 4 RT EC	RECOM 6 RT EC	RECOM 2 RT EC	RECOM 4 RT EC	RECOM 6 RT EC
1	101	154	342	21 (31)	31 (41)	36 (46)
2	115	151	342	21 (31)	31 (41)	36 (46)
3	80	149	342	20 (30)	30 (40)	35 (45)
4	45	116	122	18 (28)	27 (37)	31 (41)
5	42	116	122	17 (27)	26 (36)	29 (39)
6	40	115	122	17 (27)	26 (36)	29 (39)
7	17	76	34	16 (26)	24 (34)	27 (37)
8	17	75	33	16 (26)	21 (31)	24 (34)
9	16	63	33	16 (26)	21 (31)	24 (34)

Priedai

Tipas	Panelis filtras G4	Panelis filtras F7	Panelis filtras H13	Valdymo pultas LCD	Valdymo pultas	Valdymo pultas su Wi-Fi
						
RECOM 2 RT EC	RT 260x220x48 G4	RT 260x220x48 F7	RT 260x220x48 H13			
RECOM 4 RT EC	RT 320x235x48 G4	RT 320x235x48 F7	RT 320x235x48 H13	FPD	FP	FP Wi-Fi
RECOM 6 RT EC	RT 378x295x48 G4	RT 378x295x48 F7	RT 378x295x48 H13			

